

Rozvodový řemen: Demontáž a zpětná montáž



pozor, jeden nebo několik varování jsou přítomné v této metodě



Utahovací momenty	
šrouby držáku kladky na moment	10 Nm
napínací kladky na předepsaný moment	45 Nm
uzávěr aretovacího trnu horní úvratě na předepsaný moment	25 Nm

Potřebné speciální nářadí	
Aretační trn horní úvratě	Mot. 1054
Držák motoru.	Mot. 1367-02
Nástroj pro předepnutí rozvodového řemene.	Mot. 1543
Přístroj pro kontrolu napětí řemenů (měřič frekvence)	Mot. 1505
Adaptér k nástroji pro předepnutí rozvodového řemene. Doplněk k nástroji Mot.1543.	Mot. 1705
Přístroj pro kontrolu napětí řemenů (měřič frekvence).	Mot. 1715



DŮLEŽITÉ

Po dobu práce použijte ochranné rukavice.



UPOZORNĚNÍ

Nikdy neotáčejte motorem ve směru proti pohybu hodinových ručiček (strana rozvodu).



UPOZORNĚNÍ

Nenechávejte motor běžet bez řemene příslušenství, abyste předešli zničení řemenice klikového hřídele pro pohon příslušenství.

- Vždy vyměňované díly:
- napínací kladku/kladky,
- vodící kladku/kladky,
- šroub řemenice klikového hřídele pro pohon příslušenství,
- všechny demontované řemeny.
- Přípravky pro opravu:
- Silikonové lepidlo na závity.

Demontáž

1. etapa přípravy demontáže

- Umístěte vozidlo na dvousloupový zvedák (viz **02A, Zvedací prostředky, Vozidlo: Odtahování a zvedání**).
- Odpojte akumulátor (viz **80A, Akumulátor, Akumulátor: Demontáž a zpětná montáž**).
- Demontujte:
 - pravé přední kolo (viz **35A, Kola a pneumatiky, Kolo: Demontáž a zpětná montáž**),
 - ochranný kryt pod motorem,
 - kryt podběhu pravého předního kola (viz **MR 409 Karoserie, 55A, Vnější ochranné prvky, Kryt podběhu předního kola: Demontáž a zpětná montáž**),
 - řemen příslušenství ([viz 11A, Horní a přední část motoru, Řemen příslušenství: Demontáž a zpětná montáž](#)),

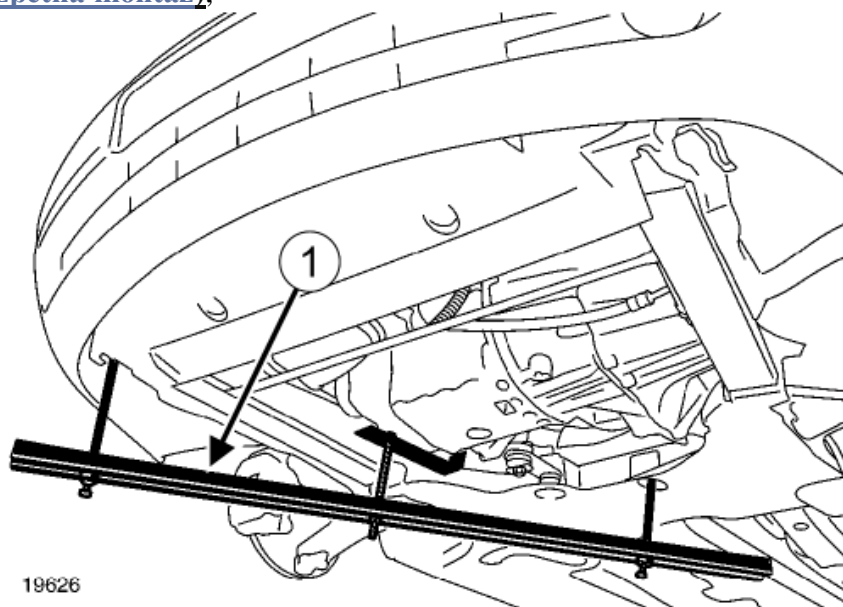

19626

- Umístěte přípravek Doplněk držáku motoru Mot. 1367 Držák motoru. (**Mot. 1367-02**) (1) .

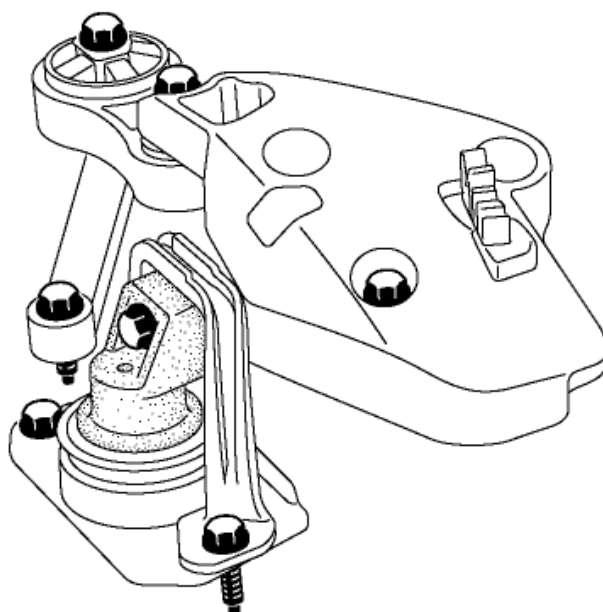

117407

- Odepněte kabeláž od držáku motoru.
- Odepněte nádržku posilovače řízení z jejího držáku.
- Označte polohu pravého kyvadlového držáku na karoserii.
- Demontujte pravý kyvadlový závěs ([viz Pravý kyvadlový závěs motoru: Demontáž a zpětná montáž](#)).
- Demontujte řemenici klikového hřídele pro pohon příslušenství ([viz 11A, Horní a přední část motoru, Řemenice klikového hřídele pro pohon příslušenství: Demontáž a zpětná montáž](#)).

1- Seřízení rozvodu

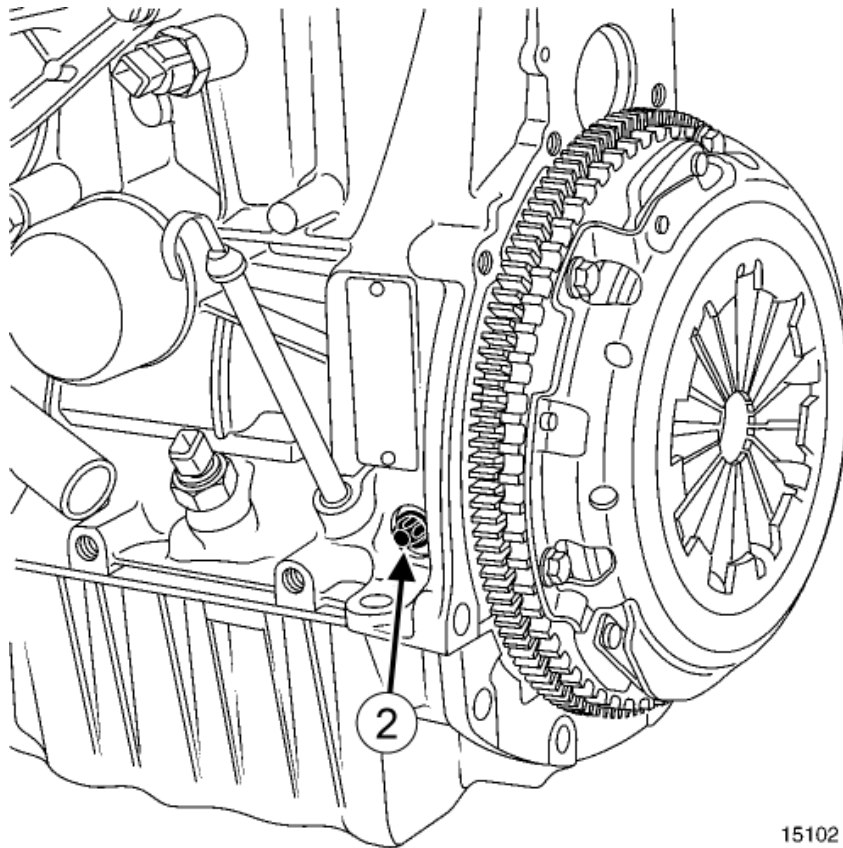

15102

- Demontujte uzávěr otvoru (2) pro měrku horní úvratě.
- Umístěte přípravek Aretační trn horní úvratě ([Mot. 1054](#)), ale nezatlačujte jej zcela.

1)

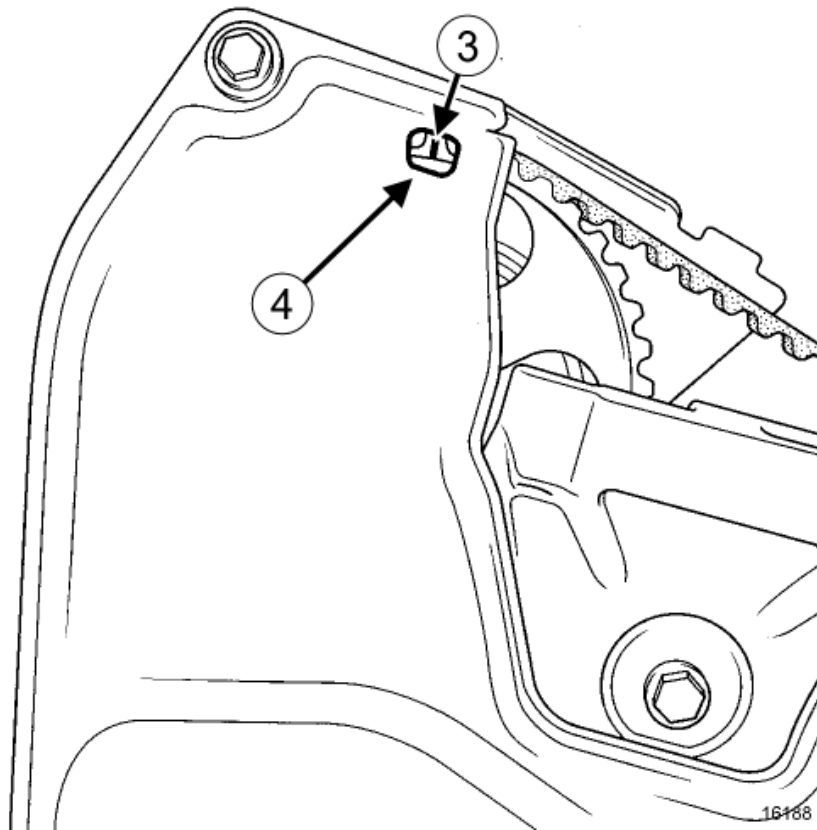

- Otáčejte klikovým hřídelem ve směru chodu hodinových ručiček (na straně rozvodového ústrojí).
- Jakmile se značka (3) řemenice vačkového hřídele objeví v okénku (4) krytu rozvodu, zatlačte na přípravek Aretační trn horní úvratě (**Mot. 1054**), až do zablokování klikového hřídele (značka řemenice vačkového hřídele se musí dostat do středu okénka).

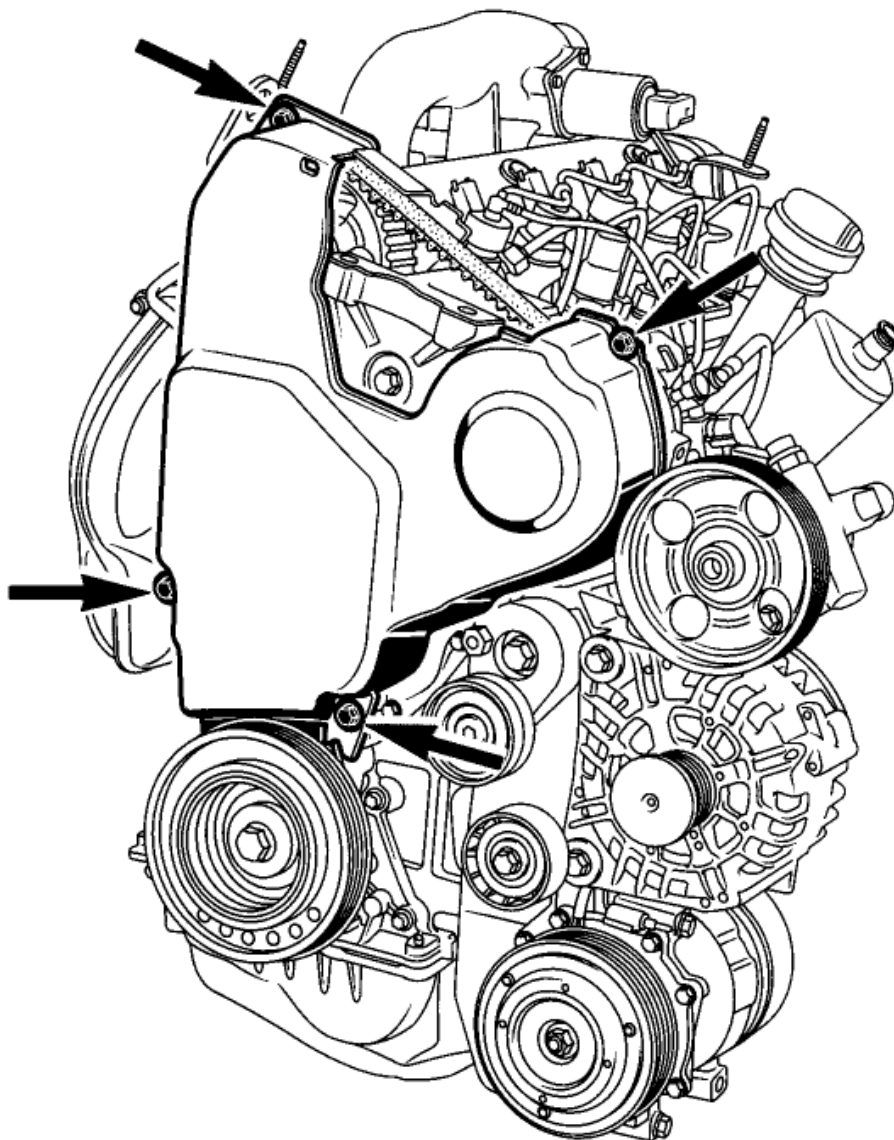

16151

- Demontujte šrouby krytu rozvodu.
- Demontujte kryt rozvodu.



Poznámka:
Na dolním krytu rozvodu si nesmazatelnou tužkou označte polohu značky na řemenici vačkového hřídele.

2. etapa demontáže popisovaného dílu

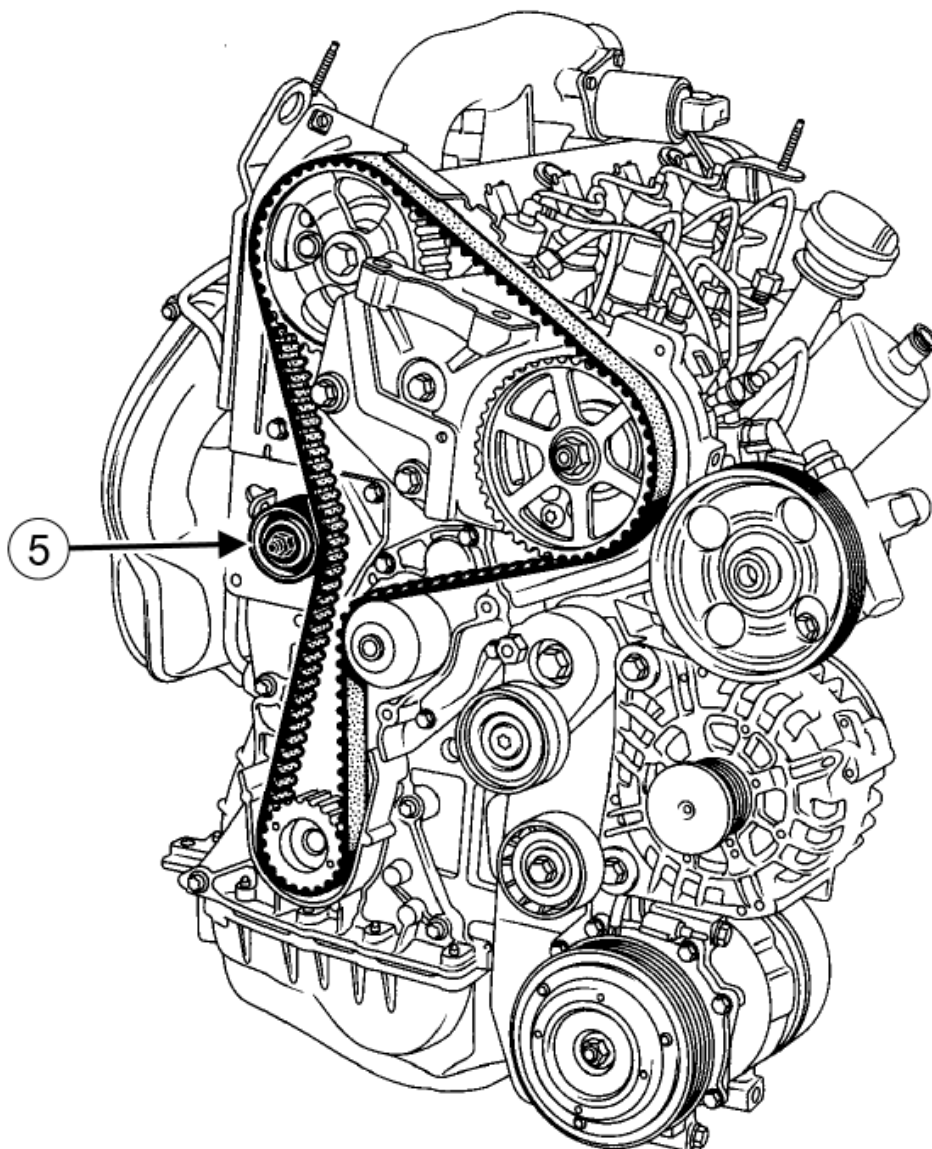

- Povolte matici (5) napínací kladky.
- Demontujte rozvodový řemen.

16151-1

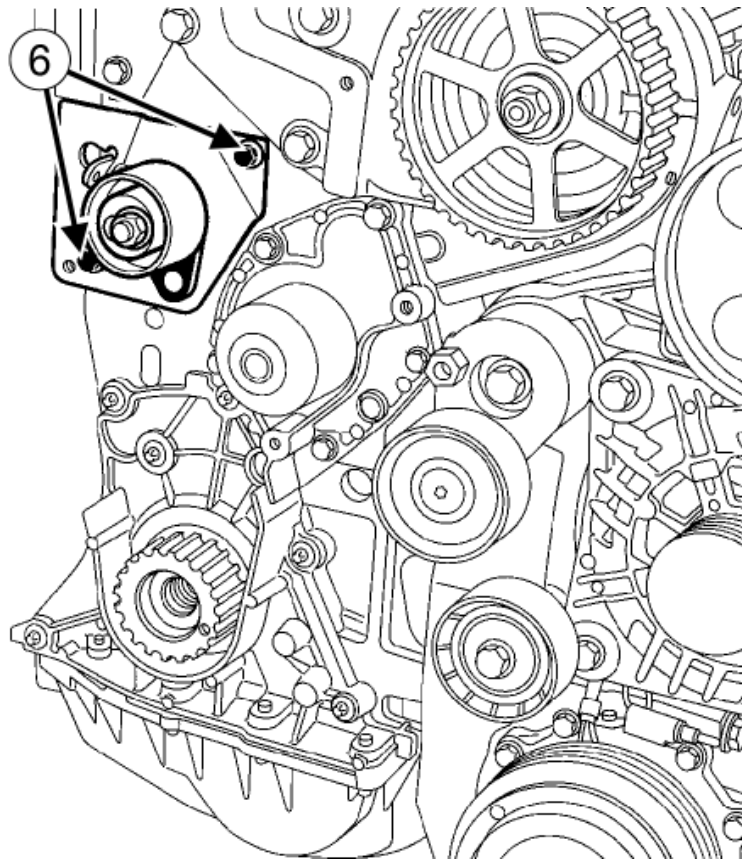

16153

- Vyšroubujte šrouby (6) držáku napínací kladky.
- Demontujte sestavu „napínací kladka - držák“.

Zpětná montáž

1. etapa přípravy zpětné montáže



UPOZORNĚNÍ

Při výměně rozvodového řemenu bezpodmínečně vyměňte rozvodový řemen, napínací a vodící kladky a šroub řemenice klikového hřídele pro pohon příslušenství.

2. etapa zpětné montáže popisovaného dílu

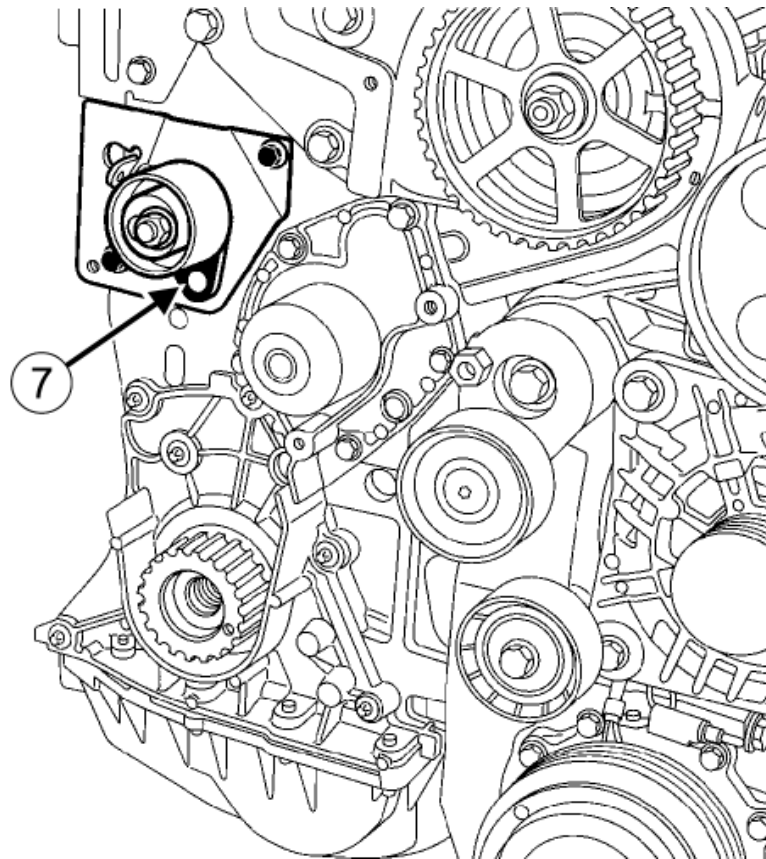

16153

- Namontujte zpět montážní skupinu „napínací kladka - držák“.
- Zkontrolujte, zda je napínací kladka správně umístěna na kolíku (7) .
- Utáhnětešrouby držáku kladky na moment **10 Nm** .

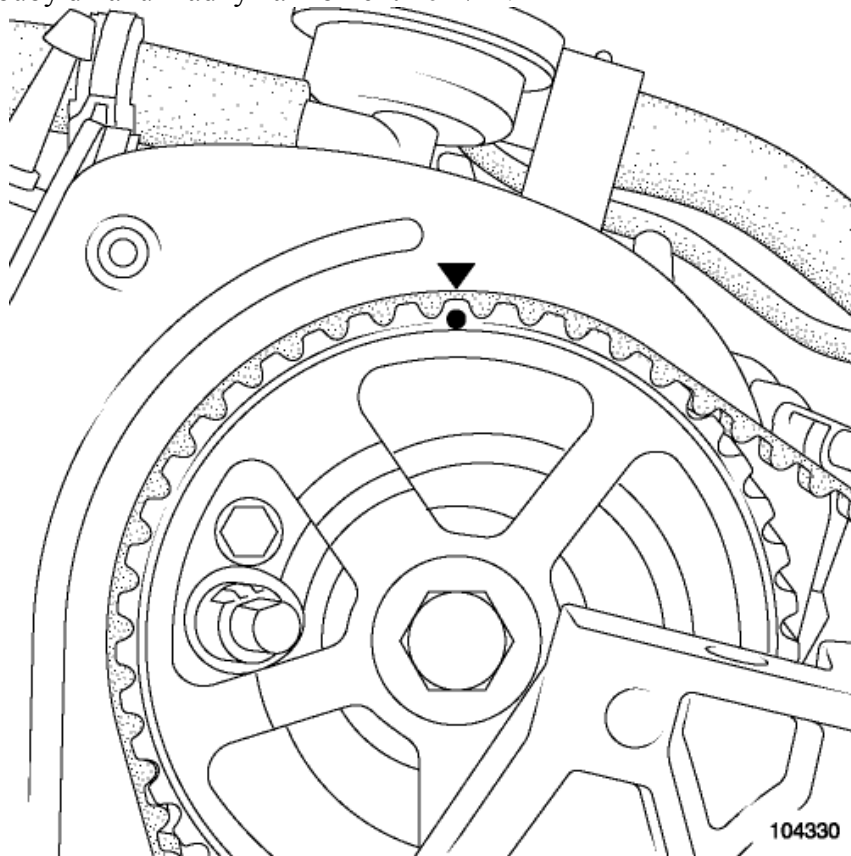

104330

- Zkontrolujte, zda značka řemenice vačkové hřídele souhlasí se značkou na vnitřním krytu rozvodu.

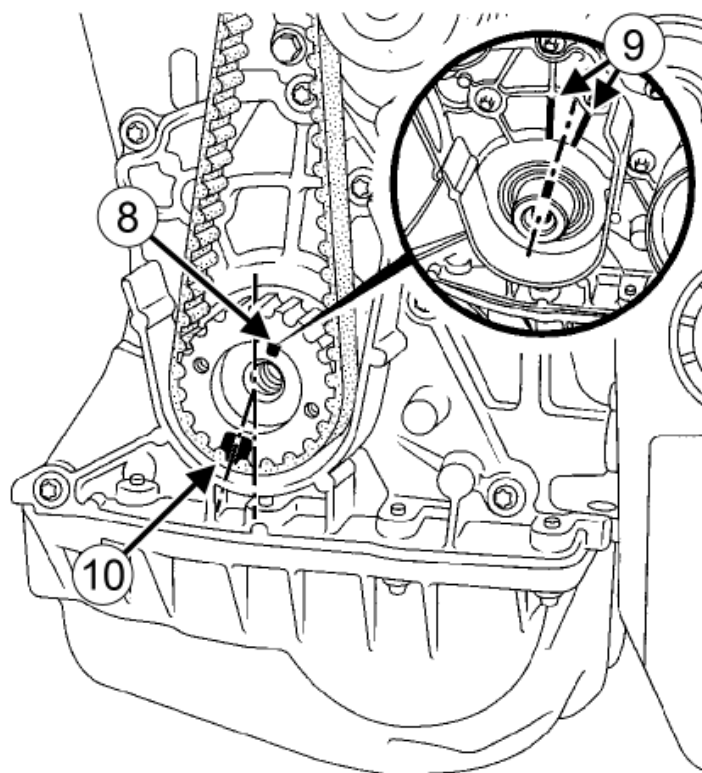

16187

- Zkontrolujte přípravek na řádné umístění Aretační trn horní úvratě (**Mot. 1054**).



Poznámka:

Drážka (8) klikového hřídele se musí nacházet uprostřed mezi dvěma žebry (9) víka klikového hřídele. Značka (10) ozubeného rozvodového kola klikového hřídele musí být posunuta o jeden zub vlevo od svislé osy motoru.

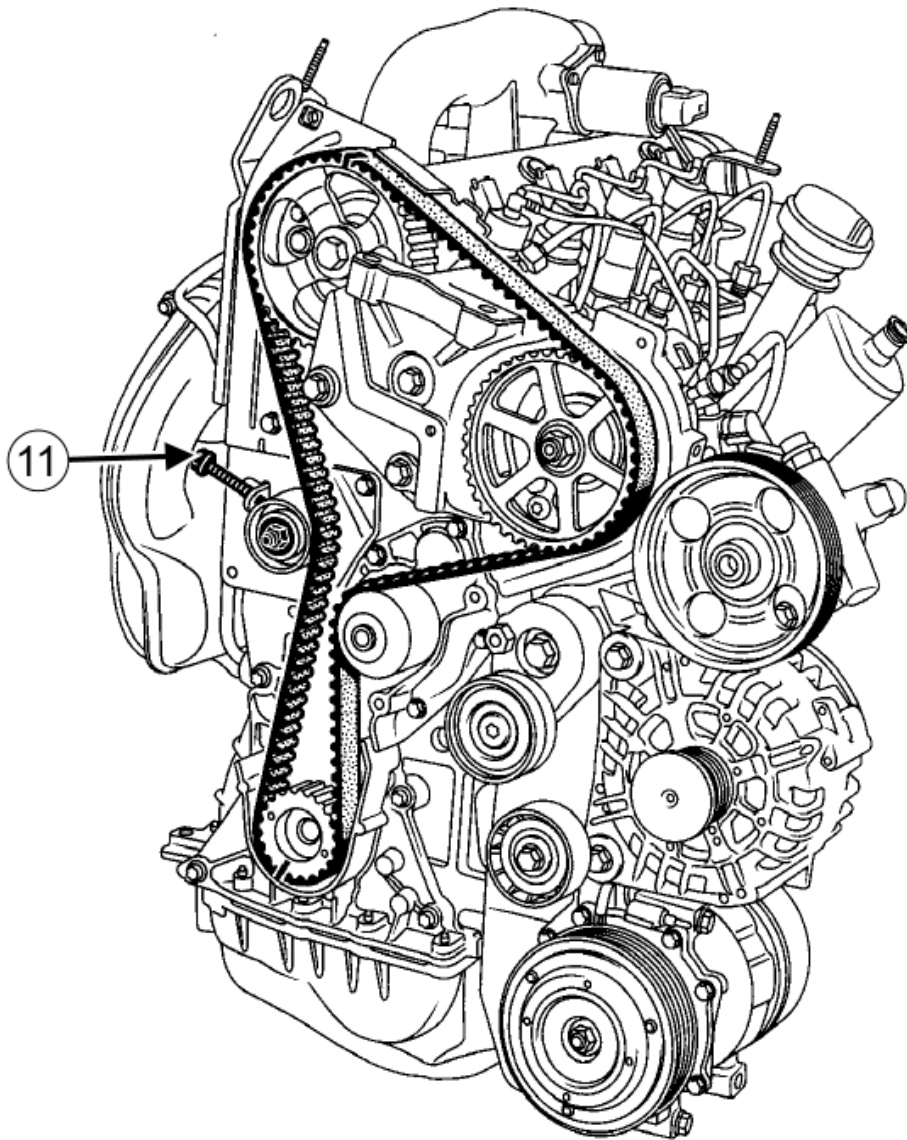

16151-2

- Nasad'te nový rozvodový řemen tak, aby značky řemene souhlasily se značkami řemenic vačkového a klikového hřídele.
- Pomocí šroubu umístěte napínací kladku tak, aby doléhala na rozvodový řemen (11) .
- Demontujte přípravek Aretační trn horní úvratě (Mot. 1054) .
- Namontujte původní šroub řemenice klikového hřídele pro pohon příslušenství.

Mot. 1543

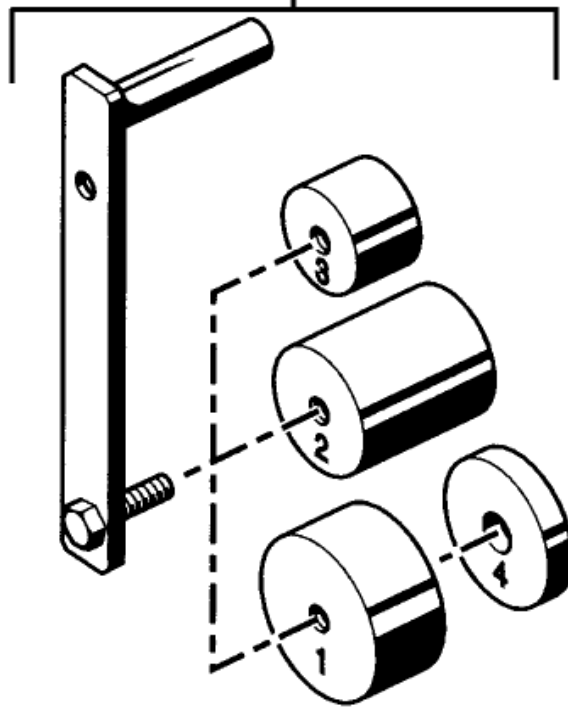

16563

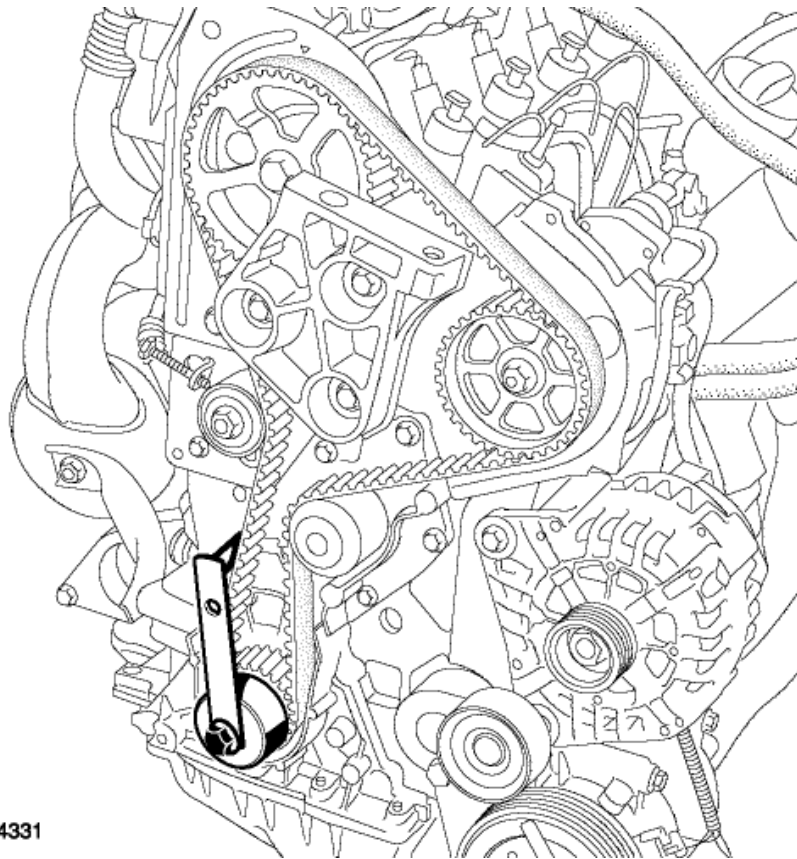

104331

- Umístěte přípravek osazený přípravkem Nástroj pro předepnutí rozvodového řemene. (Mot. 1543) Adaptér k nástroji pro předepnutí rozvodového řemene. Doplněk k nástroji Mot.1543. (Mot. 1705) (je-li třeba) na šroub řemenice klikové hřídele příslušenství.

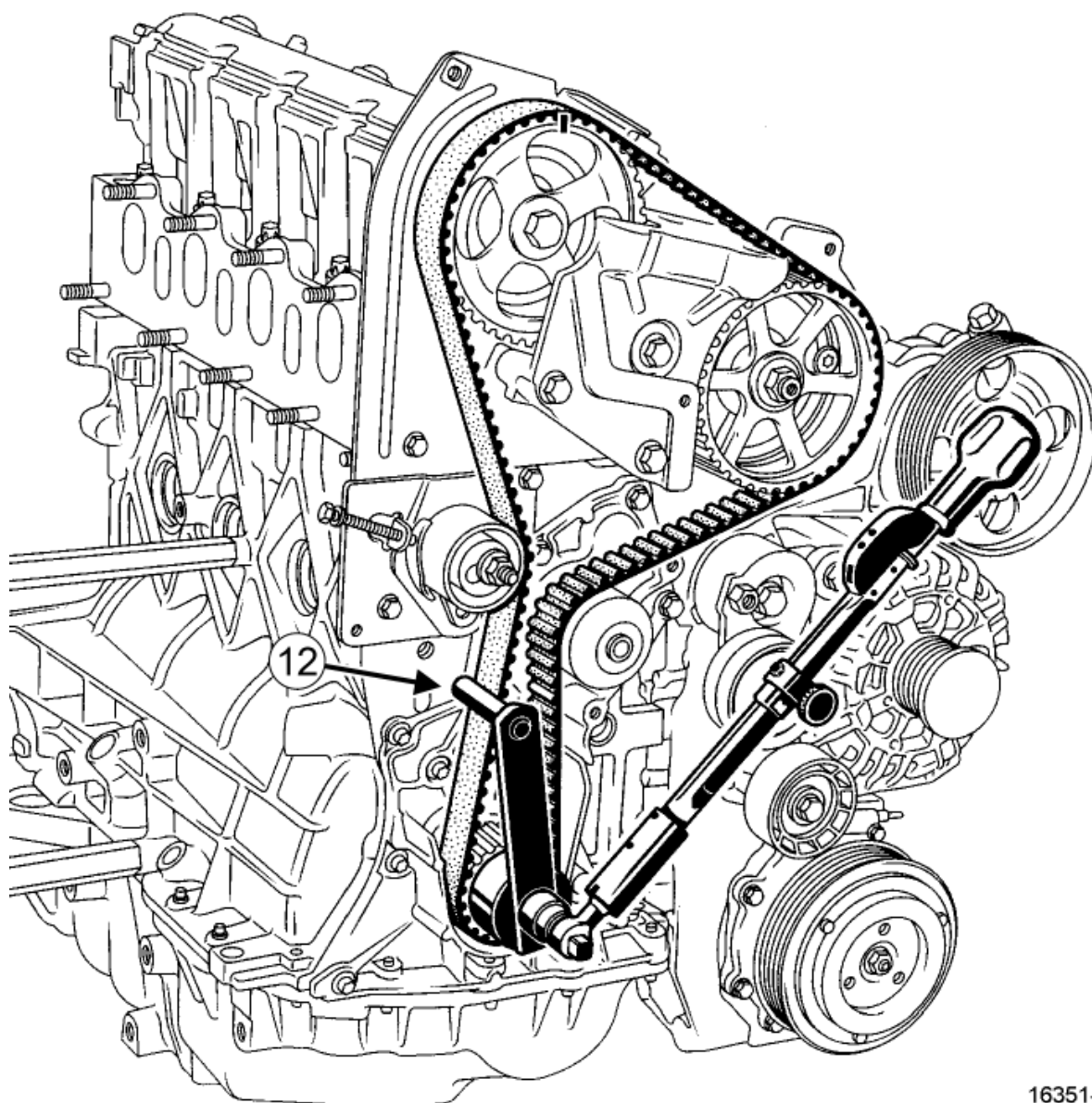

16351-2

- Ověřte, že kolík (12) přípravkuNástroj pro předepnutí rozvodového řemene. (Mot. 1543) spočívá na celé šířce rozvodového řemene.
- Vyviňte předpětí na rozvodovém řemeni mezi ozubeným rozvodovým kolem klikového hřídele a napínací kladkou pomocí přípravkuNástroj pro předepnutí rozvodového řemene. (Mot. 1543) a momentového klíče seřízeného na předepsaný moment (11 Nm) .



Poznámka:

Předchozí úkon je nutný pro náležité napnutí řemene (**viz Rozvodový řemen: Opatření při opravě**) (NT 3786A, 10A, SESTAVA MOTORU A SPODNÍ ČÁSTI MOTORU).

- Odstraňte přípravek pro vyvinutí předpětíNástroj pro předepnutí rozvodového řemene. (Mot. 1543) .

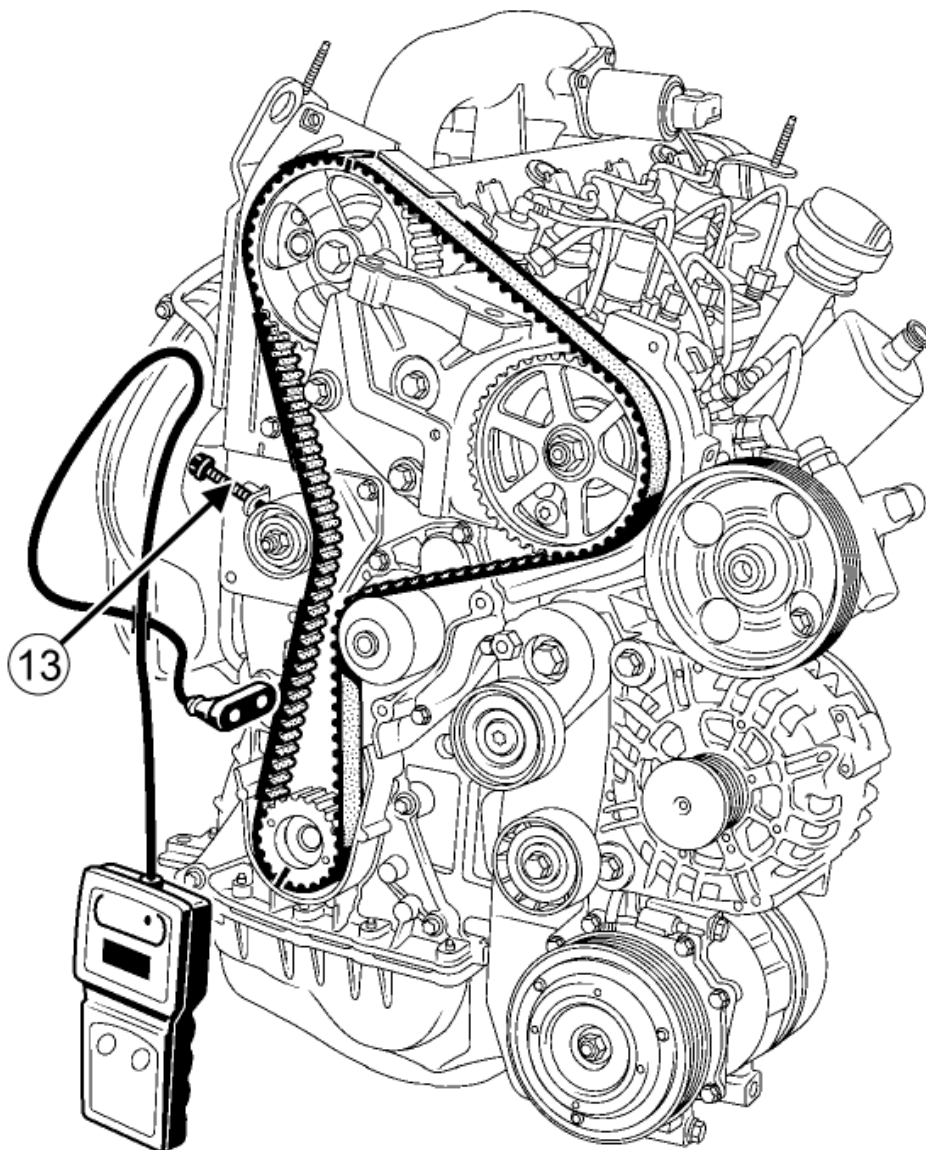

16151-3

- Nahrazuje nástroj Mot.1505Přístroj pro kontrolu napětí řemenů (měřič frekvence). (**Mot. 1715**) Nahrazeno nástrojem Mot.1715Přístroj pro kontrolu napětí řemenů (měřič frekvence) (**Mot. 1505**) Umístěte snímač přípravku nebo mezi řemenici klikového hřídele a napínací kladku.

- Napněte řemen šroubem na hodnotu (13) 90 ± 3 Hz .



UPOZORNĚNÍ

Nedodržáním následujícího postupu se může poškodit motor.

- Umístěte přípravek Aretační trn horní úvratě (**Mot. 1054**) , ale nezatlačujte jej zcela.
- Otočte čtyřikrát klikovým hřídelem.
- Aretační trn horní úvratě (**Mot. 1054**) Přestavte rozvod do jeho seřizovací polohy (začněte tlačit na přípravek půl zubu před uvedením značky řemenice vačkového hřídele a značky dolního krytu rozvodu do zákrytu, abyste předešli zapadnutí do vyvažovacího otvoru klikového hřídele).
- Demontujte přípravek Aretační trn horní úvratě (**Mot. 1054**) .
- Umístěte přípravek Nástroj pro předepnutí rozvodového řemene. (**Mot. 1543**) osazený přípravkem Adaptér k nástroji pro předepnutí rozvodového řemene. Doplněk k nástroji Mot.1543. (**Mot. 1705**) (je-li třeba) na šroub řemenice klikové hřídele příslušenství.

- Ověřte, že kolík (12) přípravku Nástroj pro předepnutí rozvodového řemene. (Mot. 1543) spočívá na celé šířce rozvodového řemene.
- Vyviňte předpětí na rozvodovém řemeni mezi ozubeným rozvodovým kolem klikového hřídele a napínací kladkou pomocí přípravku Nástroj pro předepnutí rozvodového řemene. (Mot. 1543) a momentového klíče seřízeného na předepsaný moment (11 Nm) .
- Odstraňte přípravek pro vyvinutí předpětí Nástroj pro předepnutí rozvodového řemene. (Mot. 1543) .

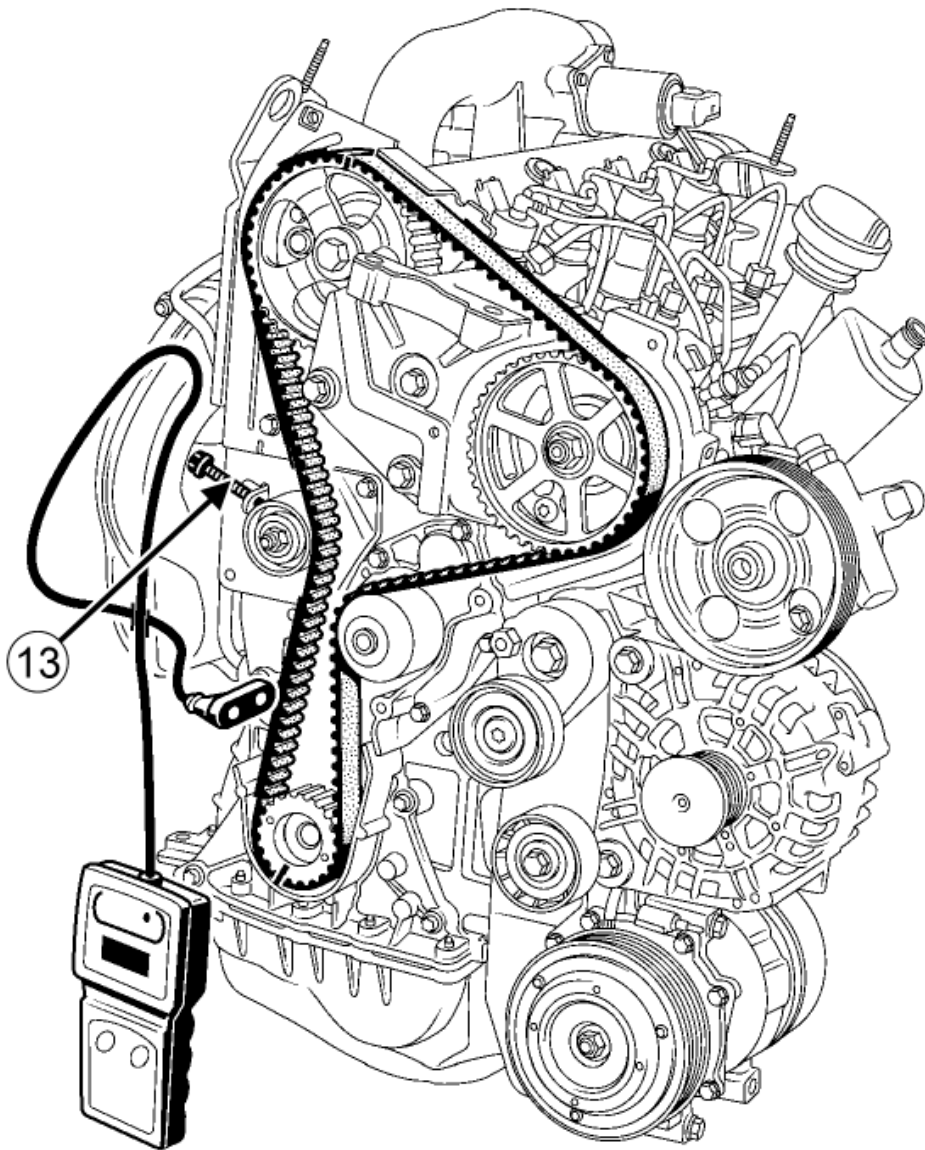

16151-3

- Nahraďte nástroj Mot.1505 Přístroj pro kontrolu napětí řemenů (měřič frekvence). (Mot. 1715) Nahrazeno nástrojem Mot.1715 Přístroj pro kontrolu napětí řemenů (měřič frekvence) (Mot. 1505) Umístěte snímač přípravku nebo mezi řemenici klikového hřídele a napínací kladku.
- Napněte řemen šroubem na hodnotu (13) 90 ± 3 Hz .
- Utáhněte maticu napínací kladky na předepsaný moment 45 Nm .
- Vyjměte přípravek Nástroj pro předepnutí rozvodového řemene. (Mot. 1543) a Adaptér k nástroji pro předepnutí rozvodového řemene. Doplněk k nástroji Mot.1543. (Mot. 1705) .
- Naneste hrudku SILIKONOVÉHO TĚSNIČÍHO PROSTŘEDKU na vnitřní závit uzávěru aretovacího trnu horní úvratě.
- Namontujte zpět uzávěr otvoru pro měрку horní úvratě.

- Utáhněte uzavěr aretovacího trnu horní úvratě na předepsaný moment **25 Nm** .
- Namontujte zpět kryt rozvodu.

3. závěrečná etapa

- Namontujte zpět:
 - řemenici klikového hřídele pro pohon příslušenství ([viz 11A, Horní a přední část motoru, Řemenice klikového hřídele pro pohon příslušenství: Demontáž a zpětná montáž](#)),
 - řemen příslušenství ([viz 11A, Horní a přední část motoru, Řemen příslušenství: Demontáž a zpětná montáž](#)),
 - pravý kyvadlový držák ([viz Pravý kyvadlový závěs motoru: Demontáž a zpětná montáž](#)) .
- Připněte:
 - nádržku posilovače řízení na její držák,
 - kabeláž držáku motoru.
- Demontujte přípravek Doplněk držáku motoru Mot. 1367 Držák motoru. (**Mot. 1367-02**) .
- Namontujte zpět:
 - kryt podběhu pravého předního kola (viz **MR 409 Karoserie, 55A, Vnější ochranné prvky, Kryt podběhu předního kola: Demontáž a zpětná montáž**),
 - ochranný kryt pod motorem,
 - pravé přední kolo (viz **35A, Kola a pneumatiky, Kolo: Demontáž a zpětná montáž**).
- Připojte akumulátor (viz **80A, Akumulátor, Akumulátor: Demontáž a zpětná montáž**).

[Repair-10x02x04x02-01x37-1-111-1.xml](#)